

Série

P

FICHE TECHNIQUE

Fabrication française

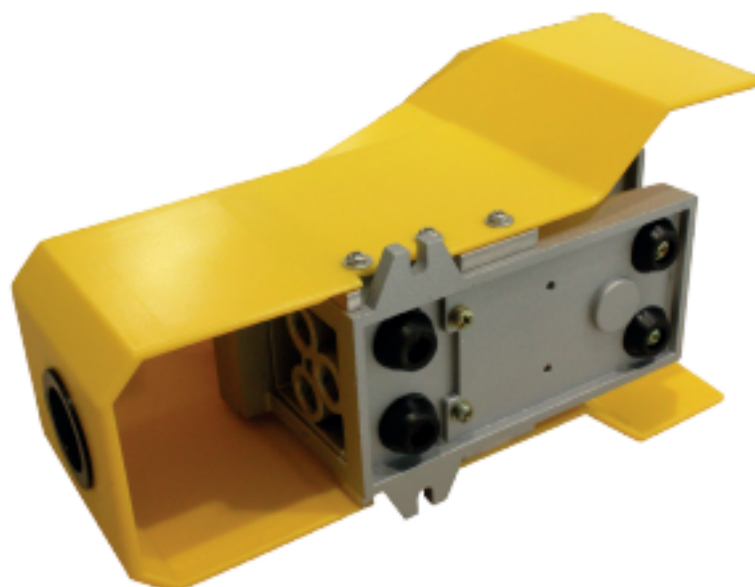

Distributeur à pédale

DATECH
MANUFACTURE PNEUMATIQUE

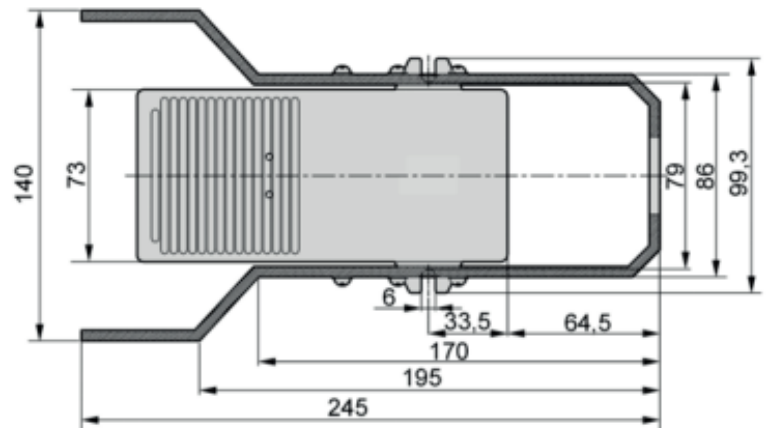
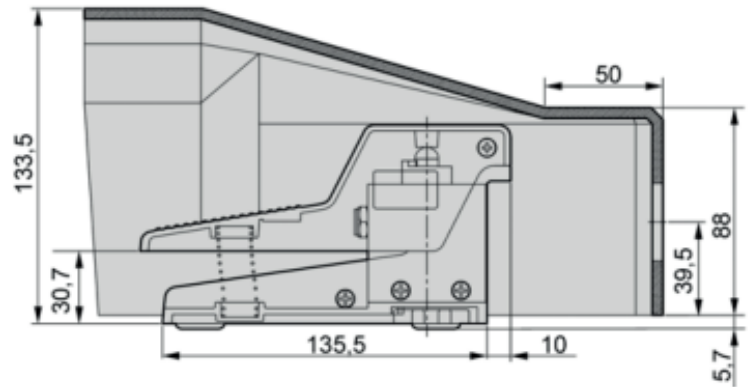
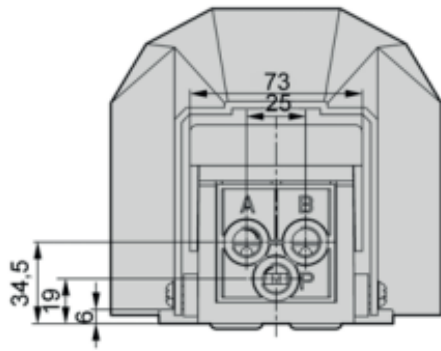

A, B = Utilisation
P = Pression

Référence	P52M14C	P52B14C
Fonction	Distributeur 5/2 rappel ressort	Distributeur 5/2 indexé (rappel par pédale)
Raccordement	G 1/4"	
Diamètre	9mm	
Débit	530 NI/min	
Pression	0 à 8 bars	
Température	0 à +60°C	
Matériaux	Corps : Aluminium anodisé, plastique	Joint : NBR
Air comprimé	Air comprimé filtré, non lubrifié	
Poid	0,9 kg	